

Машина за маркиране на етикети преди залепянето **STS 815**

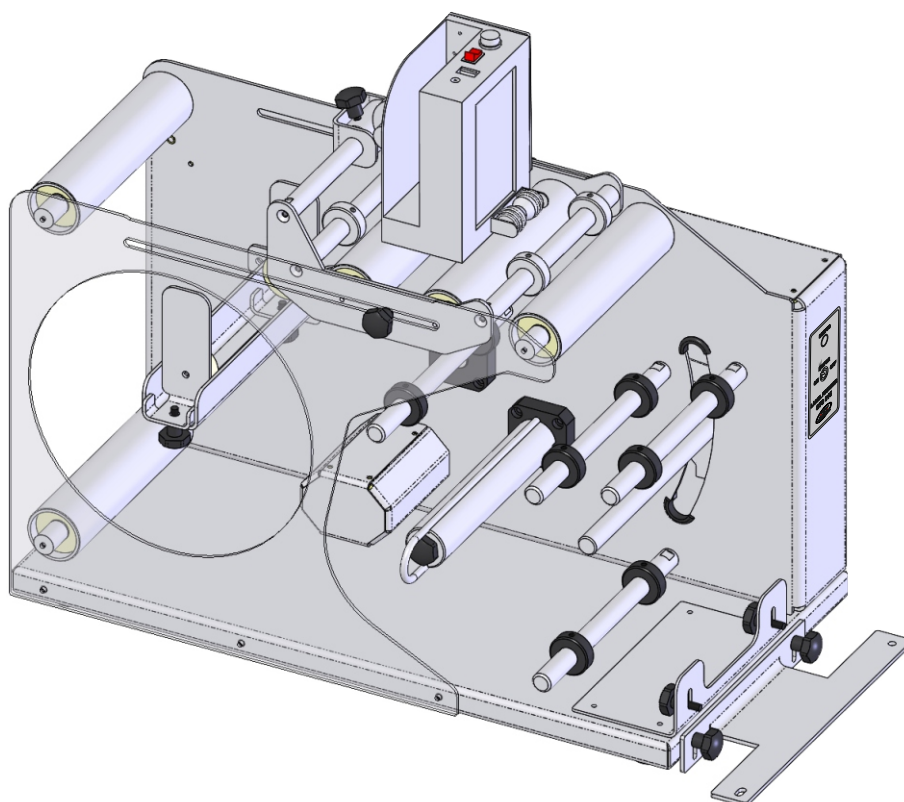

Инструкция за експлоатация
/оригинална инструкция/

Съдържание

Използвани пиктограми.	стр. 3
1. Увод.	стр. 3
Правилна употреба.	стр. 4
Оборудване.	стр. 5
Обхват на доставката.	стр. 5
Технически данни.	стр. 5
Информация за шума.	стр. 5
2. Общи инструкции за безопасност при работа с електроуреди.	стр. 7
Безопасна работа.	стр. 7
Специфични указания за безопасна работа.	стр. 7
3. Указания за работа.	стр. 8
Монтиране.	стр. 8
Подготовка за работа.	стр. 8
Работа.	стр. 10
4. Техническа поддръжка и почистване.	стр. 11
5. Сервиз.	стр. 11
6. Гаранция.	стр. 12
Общи условия.	стр. 12
Гаранционни условия.	стр. 12
7. Транспортиране.	стр. 12
8. Изхвърляне.	стр. 12
9. ЕО Декларация за съответствие.	стр. 13
10. Производител.	стр. 15

В тази инструкция за екплоатация се използват следните пиктограми.

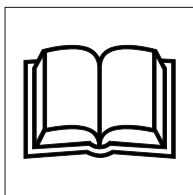

Прочетете инструкцията за експлоатация !



Спазвайте предупредителните указания и тези за безопасността !

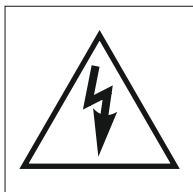

Предпазвайте се от токов удар. Опастност за живота !

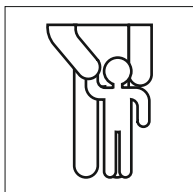

Дръжте децата на разстояние от машината !

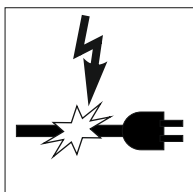

Опастост за живота вследствие от токов удар при повреден мрежов кабел или щепсел !

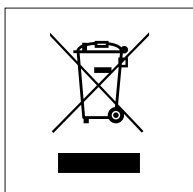

Изхвърляйте опаковката и уреда в съответствие с правилата за опазване на околната среда !

1. Увод

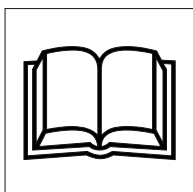

Преди първото включване се запознайте с функциите на машината и се информирайте за правилната работа с електроуреди. В тази връзка прочете следната инструкция за експлоатация. Спазвайте указанията на инструкцията. При предаване на машината на трети лица, предайте и цялата документация.

Правилна употреба.

Машината е предназначена за маркиране на самозалепващи етикети /дата на производство, срок на годност, лого и др./, преди залепването им върху съдове с етикетираща машина. Разработена е за работа с етикетиращи машини STS808 /за цилиндрични съдове/ и STS810 /за плоски съдове/. Етикетите трябва да са на ролка, върху транспортната лента.

Маркирането на етикетите става с мастилоструен принтер, преди лентата да се подаде към етикетиращата машина. Отпадъчната транспортна лента се навива на руло, което спомага за лепенето на силно електростатични етикети. Синхронизацията на машините става по сигнален кабел от етикетиращата машина. Настройката на принтера се извършва съгласно неговото ръководство за експлоатация.

Процеса на работа е визуализиран на сайта на производителя -

<http://stsmachines.eu>.

Всякаква друга употреба се счита за неправомерна и създава значителни рискове за настъпване на злополука. Производителят не поема отговорност за несправности и щети, пречинени от употреба противоречаща на указаната.

Електрическата защита на машината е осъществена чрез защитна обвивка на тоководещите части и зануляване на металният корпус. Това изисква използването на изправен електрически контакт. Защитата от свръхтокове е реализирана чрез предпазители, вградени в машината. Подмяната им да се извършва от квалифициран персонал.



Внимание !

Не слагайте на машината по-големи или по-малки ролки с етикети от дефинираните в техническите данни! Не използвайте повредени етикети. Съществува опасност от нараняване или повреда на машината!

Не използвайте етикети с размери извън дефинираните в техническите данни!

Зареждането с етикети, настройката на водещите елементи, поддръжката и почистването на машината да се извършва само при изключено захранване!

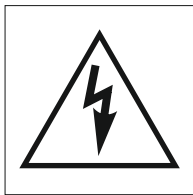

Внимавайте да не разлеете течност върху машината!

Не поставяйте предмети в отворите на машината! Съществува опасност от повреда или токов удар!

Не поставяйте ръката си или пръстите върху валовете на машината! Съществува опасност от нараняване!



Внимание !

В случай на токов удар или нараняване, прекъснете веднага електрическото захранване чрез издърпване на щепсела от контакта! Потърсете незабавно медицинска помощ!

Оборудване /фиг. 1.1, фиг. 1.2/.

1. Ограничител ролка етикети.
2. Носач ролка етикети.
3. Водещи елементи - въртящи.
4. Подвижна платформа.
5. Фиксиращ винт платформа.
6. Люлка принтер.
7. Фиксиращ винт люлка.
8. Принтер.
9. Лицев панел.
10. Индикация - статус.
11. Ключ ON/OFF мотор.
12. Водещи елементи - статични.
13. Обтегач.
14. Крепежна планка към STS810.
15. Крепежна планка към STS808.
16. Вал отпадна лента.
17. Фиба отпадна лента.
18. Куплунг външен старт.
19. Куплунг/ключ захранване.
20. Стикери куплунзи.
21. Стикер 'Път на етикета за STS808.
22. Стикер 'Път на етикета за STS810.

Обхват на доставката.

Проверете веднага след разопаковане на машината:

- 1 машина за маркиране на етикети STS815 с маркиращ принтер;
- 1 касета за маркиращ принтер;
- 1 захранващ кабел 220V, 3x0,75mm², 1,8м;
- 1 сигнален кабел 4x0,25mm², 1м , с куплунзи M12-4P;
- 1 крепежна планка за STS808 с крепежи;
- 1 крепежна планка за STS810 с крепежи;
- 1 инструкция за експлоатация.

Технически данни.

Захранващо напрежение:	100 - 240Vac, 50 - 60Hz.
Собствена консумация:	< 100VA.
Електрическо присъединяване:	кабел с щепсел тип 'ШУКО'.
Габарити:	280mmW, 550mmH, 520mmD.
Тегло на машината:	21kg.
Диаметър на съда:	25 ... 160mm.
Дължина на съда:	80 ... 240mm.
/разстояние между ограничителите/	
Диаметър на ролката с етикети:	< 200mm.
Диаметър на шпулата:	76mm.
Широчина на ролката /етикета/:	25 ... 150mm.
Позициониране на принтера:	
- ляво/дясно /спрямо център/:	+/- 60mm;
- напред/назад /спрямо център/:	+/- 80mm;
Индикация - двуцветен светодиод:	
- мигащо зелено - нормална работа;	
- мигащо червено - 1 мигване , пауза - претоварен мотор;	
- мигащо червено - 2 мигването , пауза - претоварен изходен сигнал към принтер;	
- мигащо червено - 3 мигването , пауза - дълго въртене на мотора - скъсана или свършила отпадна основа на етикетите.	

Информация за шума.

Ниво на шума определено с анализ А.
Ниво на акустично налягане < 70dB (A).
Ниво на шума < 70dB.

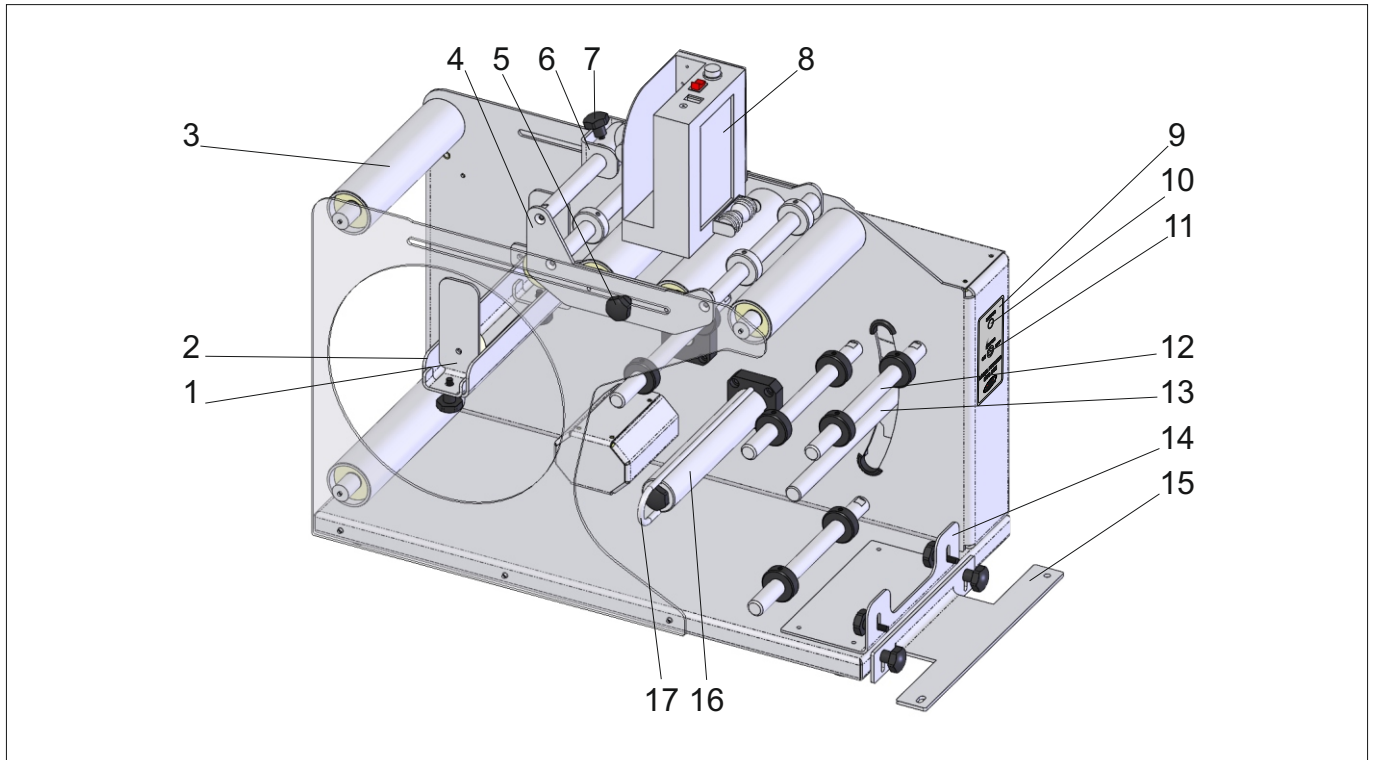

фиг. 1.1

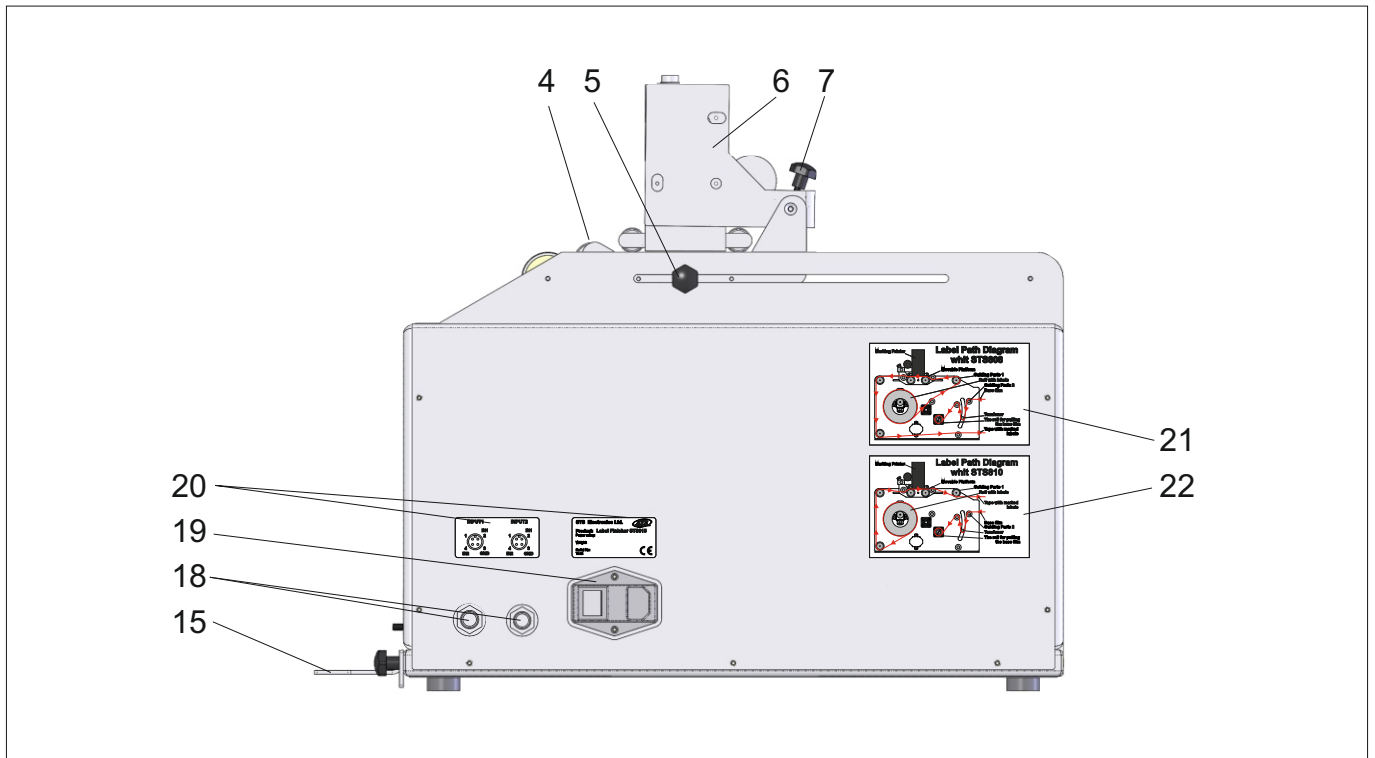

фиг. 1.2

2. Общи инструкции за безопасност при работа с електроуреди.



Внимание !

При употреба на електроуреди, за предпазване от токов удар, риск от нараняване и пожар, трябва да се спазват следните мерки за безопасност. Прочетете всички тези указания преди да използвате машината и ги съхранявайте грижливо.

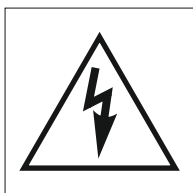

Безопасна работа.

- Поддържайте вашето работно място в ред. Безпорядъка в работната зона може да доведе до злополуки.
- Погрижете се за добро осветление на работното място.
- Не използвайте електроуред в условия на повишена влажност.
- Не използвайте електроуред на места където съществува опасност от пожар или експлозия.

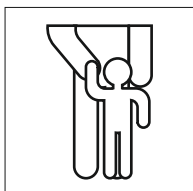

- По време на работа с електроуред дръжте странични лица, особено деца, настрана.

- Не използвайте електроуред за цели за които не е предвиден.
- Не използвайте кабела за да издърпате щепсела от контакта.

Предпазвайте кабела от горещина масла и остри ръбове.

- Избягвайте неестествени положения на тялото. Погрижете се за сигурна стойка, пазете равновесие във всеки един момент.

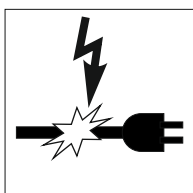

- Поддържайте грижливо вашите електроуреди.

- Ако не използвате електроуред извадете щепсела от контакта.

- Не използвайте електроуред с повреден захранващ ключ.

Електроуред който не може да се включи и изключи е опасен и трябва да се ремонтира.

- Бъдете внимателни. Отнасяйте се към работата с предпазливост. Не използвайте електроуред ако не сте концентрирани.

- Проверявайте електроуред за евентуални повреди. Проверете дали движещите се части функционират безупречно и не са затегнати, и дали няма повредени части. Всички части трябва да са монтирани безупречно и да изпълняват всички условия, за да се гарантира безупречен работен режим на електроуред. Повредените предпазни устоявства и части трябва да бъдат ремонтирани надеждно от правоспособен електротехник или да бъдат сменени, ако в ръководството за употреба не е посочено друго. Повредените прекъсвачи трябва да бъдат сменени от сервиза.

Специфични указания за безопасна работа.

Поставянето на ролката с етикети, настройката на ограничителите и захващането на отпадната основа се извършва при изключено захранване!

Отстраняването на ролката с отпадна основа се извършва при спряла машина и изключен мотор!

Настройка на принтера се прави при спряла машина!

Неспазването на горните условия може да доведе до травми или повреди.

3. Указания за работа



Внимание !

Всеки оператор работещ с машината за маркиране на етикетите трябва да се запознае внимателно с настоящата инструкция !

Монтиране.

Машината се поставя на равна хоризонтална повърхост, по-голяма от основата и, зад етикетиращата машина. Двете машини се монтират една към друга с приложената крепежна планка. От приложеният към нея комплект, се свързват захранващ кабел към захранващата мрежа и сигнален кабел към куплунг **INPUT1** на етикетиращата машина. Сигналният кабел няма посока. Педала за старт от етикетиращата машина се свързва към втория куплунг **/INPUT2/** на машината за маркиране.

Да се осигури пространство около машините за обслужване и работа с тях.

Подготовка за работа.

Зарежда се ролката с етикети.

Ролката с етикети се поставя на 'Носач ролка етикети'. Положението и се фиксира с двата ограничителя. Лентата с етикети се зарежда по приложената схема - фиг.3.1 при работа с етикетираща машина STS808, или фиг.3.2 при работа с етикетираща машина STS810, като лентата с маркираните етикети се подава на машината за лепене. Отпадната лента /основата на етикета/ се поема обратно и по приложената схема се подвежда към вала за навиване. Защиства се с предвидената фиба за вала. В етикетиращите машини, етикетите се зареждат по тяхната схема.

Настройват се ограничителите.

Ограничителите се освобождават и се поставят в крайни положения. Лентата с етикети се позиционира така, че етикета да попада на желаната позиция на съда при лепене. Началото на етикета се поставя на отлепящия ръб на етикетиращата машина. Заклучва се изтеглящия вал. Изпъва се лентата по цялото трасе - равнината и трябва да е успоредна на страниците на машините. Ограничителите се преместват до лентата и се фиксират. Лентата трябва да се движи свободно. Неправилната настройка на ограничителите води до кривене на лентата с етикети, което води до лошо позициониране при маркиране и лепене.

Подготовка на принтера.

Касетата се поставя в принтера - трябва да е с чиста глава, без течове на мастило. Включва се зхранването на машините. Маркиращата машината доизпъва лентата, като навива част от отпадната. Включва се захранването на принтера. Дисплея на принтера светва. От менюто се задават настройките за печат: посока на печат /в зависимост от движението на етикета/, режим на печат /encoder/, старт на печата /photoelectric detection/, закъснение на печата /0 - при нужда се променя/, скорост на печата /500uS/. Избират се желаните надписи и маркировки /от неговата памет, ръчно или от външна памет/ - Draw. Стартира се печата /Print/. Чрез ръчно преместване на принтера наляво/надясно и на подвижната платформа напред/назад, печатащата глава се позиционира над мястото за начало на маркирането. Ролките на принтера трябва да са легнали добре на въртящите се водещи елементи. Стартирането на етикетиращата машина води до автоматична работа на маркиращата.

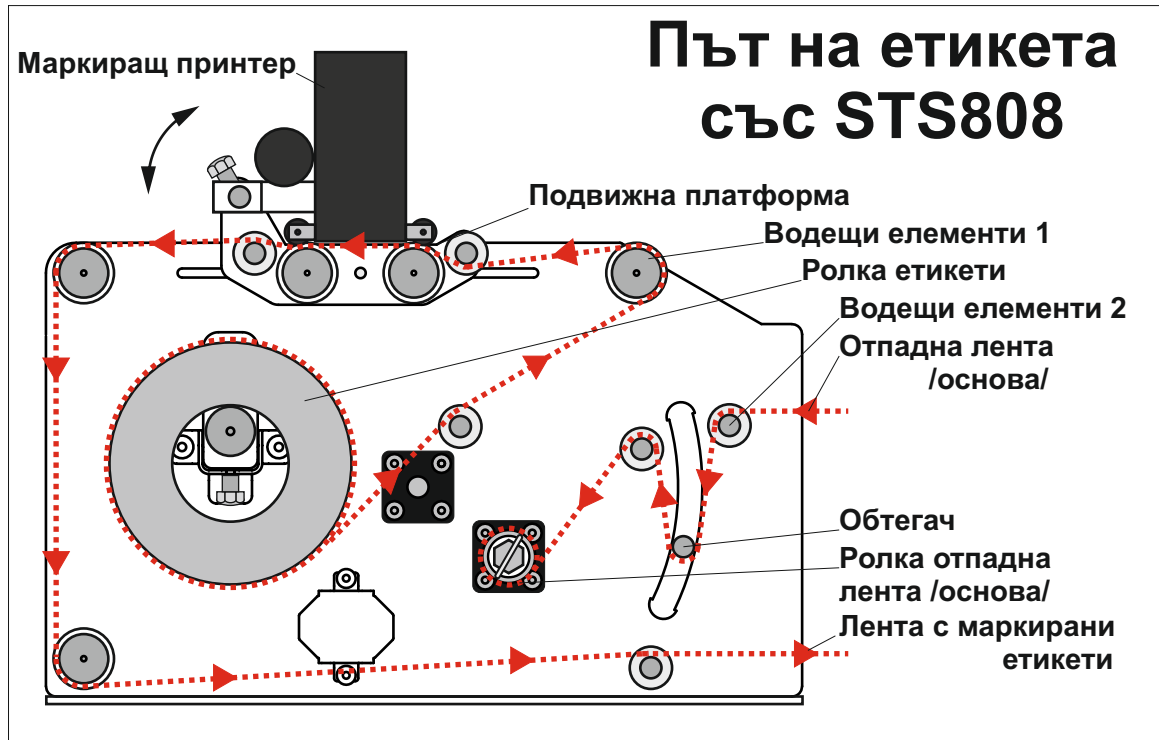

фиг. 3.1

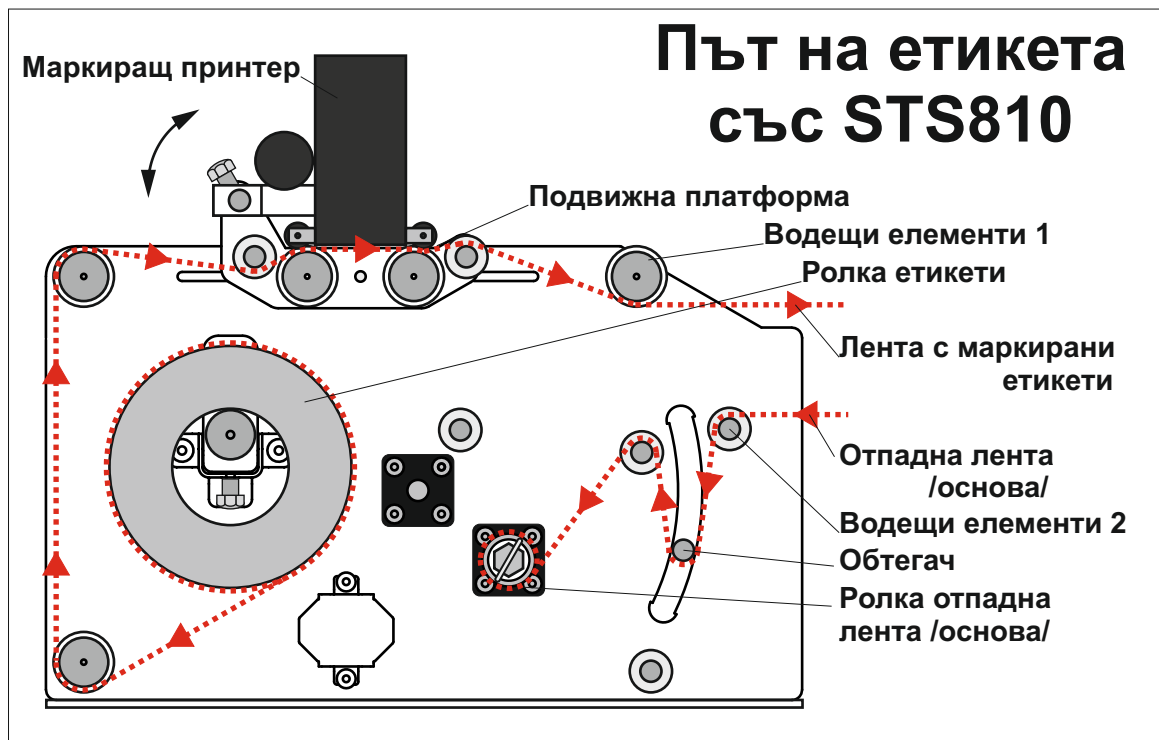

фиг. 3.2

Извършват се няколко тестови старта на машините. При нужда се коригира положението на принтера и/или закъснението при печат, до желаното положение на маркирането.

Машината е готова за работа.

Работа.

Оператора работи с етикетащата машина. Маркиращата машина работи автоматично и синхронно с етикетащата. Нормалната работа се индицира с мигаща зелена светлина.

Необходимо е периодично да се изхвърля ролката с отпадна лента, като мотора се изключва и включва от ключето на панела.

При запълване на целия обем с отпадна лента, механизма за навиване може да блокира и да се претовари. Машината спира автоматично. Това се индицира с 1 мигване последвано от пауза - с червена светлина.

При скъсване или свършване на отпадната мотора за навиване започва да върти продължително. Машината спира автоматично. Това се индицира с 3 мигвания последвани от пауза - с червена светлина.

За изход от аварийен режим е необходимо да се изключи захранването.

4. Техническа поддръжка и почистване



Внимание ! Опасност от нараняване !

Преди извършване на всякакви работи по машината, винаги изключвайте щепсела от контакта.

Почиствайте машината и принтера след прекъсване на работа. Използвайте четка или суха кърпа. Не използвайте разтворители за почистване на корпуса и лицевия панел.

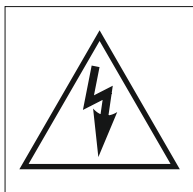

При по-дълъг престой, извадете касетата от принтер и съхранявайте според инструкциите.

За почистване на валовите е допустимо използването на технически спирт. Във вътрешността на машината не бива да попадат течности.

Ако в очите ви попадне почистващ препарат, измийте ги незабавно с вода!

Ако дискомфорта или проблемите със зрението продължат, потърсете медицинска помощ!

В случай на токов удар или нараняване, прекъснете веднага електрическото захранване чрез издърпване на щепсела от контакта!

Потърсете незабавно медицинска помощ!

5. Сервиз



Внимание !

Предавайте машината за ремонт на квалифициран персонал, и използвайте само оригинални резервни части. С това се гарантира запазването на сигурността на машината.

При повреда на захранващия кабел, да се подмени с нов. С това се гарантира предпазване от токов удар и запазването на сигурността на машината.

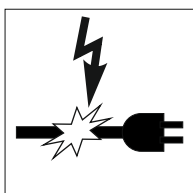

6. Гаранция

Общи условия.

Машината е произведена с необходимото внимание и е тествана добросъвестно. Предназначена е за експлоатация в нормални климатични условия, в среда с нормална пожарна безопасност, без агресивни към материала на корпуса течности и газове. В случай на гаранционно събитие се свържете със сертифициран сервиз.

Гаранционни условия.

Гаранционен срок : 12 месеца от датата на продажба.

Гаранцията се отнася само за дефекти на материалите и фабрични дефекти, но не и за повреди възникнали по време на транспорта, износени части или повреди по чупливи части.

При зловредно и неправомерно отношение, употреба на сила и посегателство, които не са извършени от нашите сервизи, гаранцията отпада.

Вашите законови права не се ограничават от тази гаранция.

Гаранционният период не се удължава след извършени гаранционни услуги. Това се отнася и за подменени и ремонтирани части.

След изтичане на гаранционния срок, ремонтите се заплащат.

Транспортните разходи са за сметка на клиента.

7. Транспортиране.



Внимание !

Транспортирането на машината да се извършва в оригиналната опаковка, Да се използват оригиналните укрепващи материали.

Избягвайте да накланяте машината или да я преобръщате. Да се пази от намокряне и удари.

Теглото на машината заедно с опаковката е 23 kg.

8. Изхвърляне на машината.

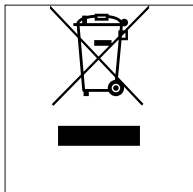

Опаковката е изработена от екологични материали, които може да предадете за рециклиране.

Не изхвърляйте електроуреди заедно с битовите отпадъци !

Според директива на Европейския съюз 2002/96/ЕС излезите от употреба електроуреди трябва да се събират отделно и да се предадат за рециклиране в съответствие с изискванията за опазване на околната среда.

9. ЕО ДЕКЛАРАЦИЯ ЗА СЪОТВЕТСТВИЕ - оригинал

С настоящето СТС Електроникс ООД, гр.Габрово, ул. Индустриална 41, тел.:066/801536, e-mail: info@stselectronics.eu производител

Декларира

на собствена отговорност, че **Машина за лепене на етикети, тип STS 808** съответства на изискванията на:

ДИРЕКТИВА 2006/42/ЕС, въведена с Наредба за съществените изисквания и оценяване съответствието на машините

ДИРЕКТИВА 2014/30/ЕС, въведена с Наредба за съществените изисквания и оценяване съответствието за електромагнитна съвместимост.

Продуктът съответства на изискванията на следните хармонизирани стандарти:

БДС EN ISO 12100:2011	Безопасност на машините. Общи принципи за проектиране. Оценяване на риска и намаляване на риска (ISO 12100:2010)
БДС EN 60204-1:2006+A1:2009	Безопасност на машини. Електрообзавеждане на машини. Част 1: Общи изисквания.
БДС EN 61000-6-2:2006	Електромагнитна съвместимост (EMC). Част 6-2: Общи стандарти. Устойчивост на смущаващи въздействия за промишлени среди.
БДС EN 61000-6-4:2007+A1:2011	Електромагнитна съвместимост (EMC). Част 6-4: Общи стандарти. Стандарт за излъчване за промишлени среди.

Лице, което съставя техническото досие - инж. Красимир Савов

Дата: 12.02.2020
Гр. Габрово

Подпис:
Управител: инж. Красимир Диков



10. Производител

СТС Електроникс ООД
град Габрово 5300
ул. 'Станционна' 14

ФАБРИЧЕН НОМЕР: _____